

Guatemala, 02 de julio del 2021

Licenciado
Luis Adolfo Mijangos Recinos
Director General de las Artes
Dirección General de las Artes
Ministerio de Cultura y Deportes
Presente

Estimado Licenciado Mijangos:

De manera atenta me dirijo a usted, con el propósito de presentar mi INFORME conforme a lo estipulado en el Contrato Administrativo de Servicios Técnicos número DGA-187-742-2021 y Resolución VC-DGA-080-2021, (Primer producto).

Actividades

- a) Se realizó la investigación técnica y temática.**
- b) Se realizó el diseño de estructura dramática.**
- c) Se realizó el diseño de escenografía.**
- d) Se realizó el diseño de utilería.**
- e) Se realizó el diseño escénico y estético.**
- f) Se realizó el diseño de luces.**
- g) Investigación escénica para la creación de la obra;**
- h) Elaboración de video;**
- i) Ensayos;**
- j) Presentaciones de la creación artística;**
- k) Otras actividades afines a sus servicios artísticos.**

INFORME DE ACTIVIDADES

a) Se realizó la investigación técnica y temática.

Para iniciar el proceso de investigación tuvimos sesiones de trabajo de forma virtual, en estas sesiones trabajamos algunas técnicas de respiración y estiramiento corporal para acondicionar nuestro cuerpo y disponerlo al trabajo. La meditación y el yoga, fueron las herramientas que utilizamos para lograr una mejor condición física y mental.

Una vez dispuestos nuestros cuerpos, iniciamos con el proceso de la investigación temática. Leímos los cinco módulos de formación política del Movimiento Nacional de Abuelas Comadronas Nim Alaxik, el libro; Prácticas Ancestrales de Comadronas y Terapeutas Mayas para la Salud Integral desde el Buen Vivir (ASECSA), la investigación Herencia de las abuelas y los abuelos en la medicina indígena maya entre otros muchos documentos audiovisuales y escritos, relacionados al tema de la salud integral y las abuelas comadronas.

Todo este proceso nos llevó a profundizar en el mundo cosmogónico del pueblo maya y como este se relaciona con la salud y la madre tierra. Nos guiamos por la cruz cósmica y encontramos que el número cuatro tiene relación con muchos aspectos de la vida, los cuatro elementos, las cuatro fases de la luna, los cuatro puntos cardinales, los cuatro colores del maíz, los cuatro cargadores del tiempo, los cuatro caminos, los cuatro pueblos.

La observación y análisis de la cruz cósmica nos dejó ver el camino para un primer diseño escénico, el cual nos serviría más adelante para el diseño de la estructura dramática, y el diseño estético

Luego de hacer algunas lecturas y ejercicios de escritura, tuvimos algunas sesiones de trabajo con el dramaturgo para hablar de nuestro proceso de investigación del tema y compartir con él lo que habíamos avanzado con respecto a la escritura. Sesiones que fueron muy fructíferas para el desarrollo del proceso de la estructura dramática y texto de la obra.

Durante esta parte proceso también investigamos las herramientas que íbamos a utilizar para la elaboración de los títeres de sombra, fueron muchas pruebas y errores los que nos llevaron a encontrar el camino para darles vida a nuestros personajes. Cartón, cartulinas, fomi, pegamento, palitos de bambú, cuchillas, lápices y celofanes, son los materiales que nos dieron su esencia para crear a los personajes y el entorno de esta historia de teatro de sombras.

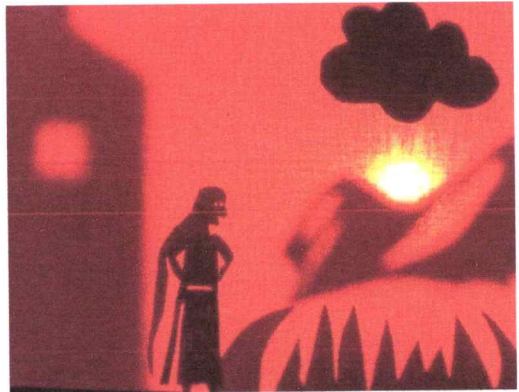
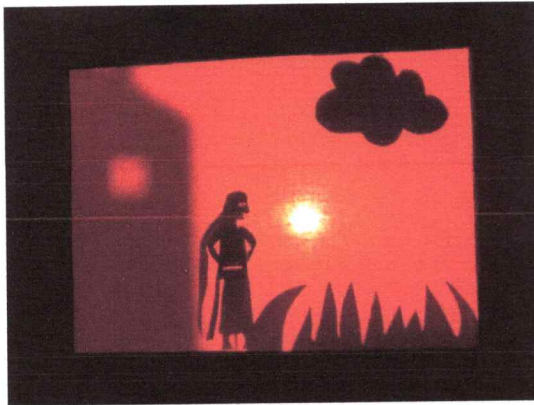
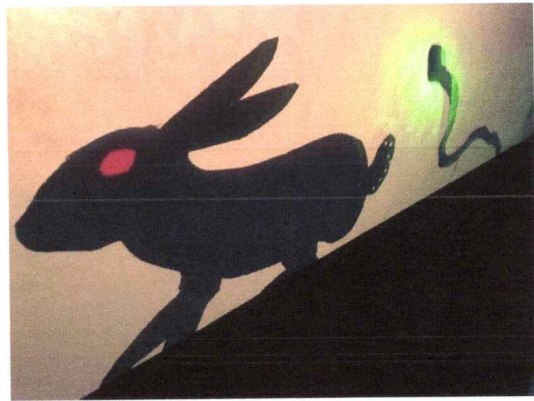

b) Se realizó el diseño de estructura dramática.

En esta parte del proceso contamos con el trabajo del dramaturgo Luis Carlos Pineda, con quien compartimos varias sesiones de trabajo de forma virtual, en donde compartimos los documentos y material audiovisual que consultamos, también compartimos los ejercicios de escritura que fueron el resultado de la investigación temática y realizamos varios ejercicios nuevos de escritura guiadas por el dramaturgo, los cuales sirvieron como insumo para el desarrollo del diseño de la estructura dramática. Dando como resultado un texto dramático al cual nombramos K´exelom La Abuela Comadrona.

Argumento

Cada quien nace con una estrella, una energía, un don, una función. El buen vivir es un sueño posible, otra realidad en construcción. Sí todos y todas aceptamos nuestra estrella el buen vivir estará más y más cerca.

Sinopsis General

Lucia, es una mujer que tiene el don para ser Abuela Comadrona, nunca ha querido saberlo a ciencia cierta pues lo rechaza. Un día, cae en un profundo sueño de cuatro sueños. En estos sueños ella intenta hacer prevalecer su decisión de no ser abuela comadrona. Los cargadores del tiempo la hacen transitar por distintos estados de la humanidad y el oficio de la comadrona: el tiempo ancestral, la historia de cinco siglos y las guerras, un viaje por la naturaleza, el agua, el maíz, la estrecha relación... y finalmente, el sueño del buen vivir. Es luego del sueño del buen vivir que Lucia comprende lo importante de su don y las consecuencias individuales, pero también colectivas de no asumirlo. Lucia decide ser parte de la resistencia y la lucha de su pueblo.

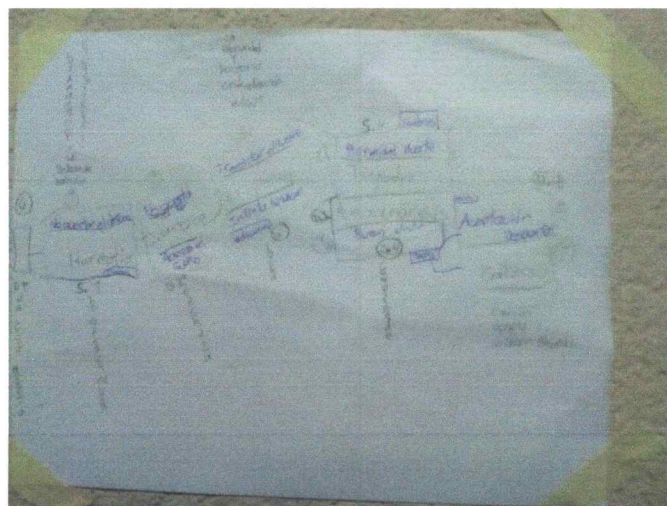
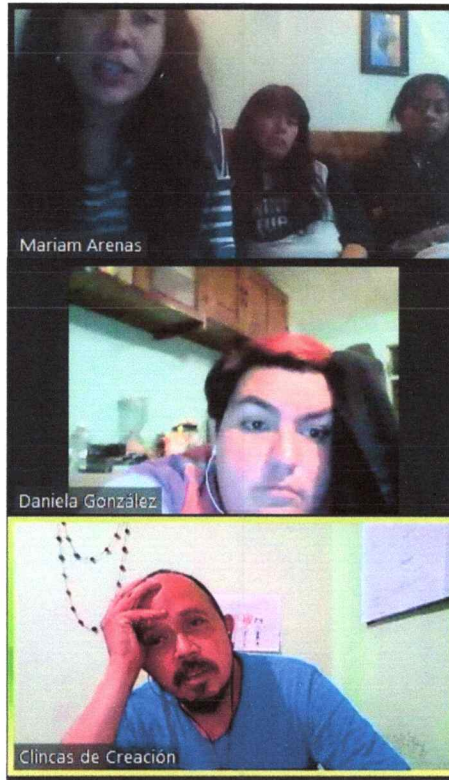

Boceto estructura dramática

c) Se realizó el diseño de escenografía.

Para realizar este diseño, investigamos el espacio y también nos guiamos por la cruz cósmica y el número cuatro. Utilizamos una estructura de metal. Un cubo escénico forrado de tela negra. En el frente de la estructura se colocará una pantalla blanca donde se proyectará la obra de teatro de sombras. Por dentro tiene una barra de luces y una estructura para un proyector.

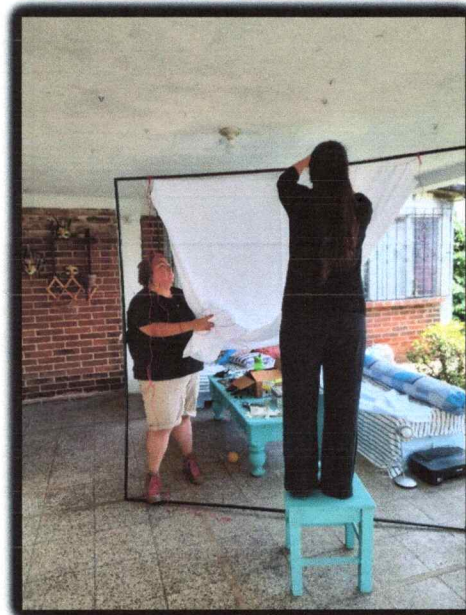

d) Se realizó el diseño de utilería.

En esta parte del proceso contamos con la participación del artista visual Andrés Herrera, él tuvo a su cargo el diseño de las ilustraciones de los personajes de esta historia. Se probaron varios materiales para su elaboración y manipulación. Cartón, celofán, palos de bambú, cuchillas, tijeras, foamy y cartulinas son los materiales que le dieron vida a los personajes de esta historia.

Cada personaje está detallado, en cuanto a sus antecedentes, biografía, rasgos físicos y de carácter, elementos que se obtuvieron dentro del proceso de investigación y que sirvieron al artista visual como guía para darle ciertas características a sus creaciones.

PERSONAJES:

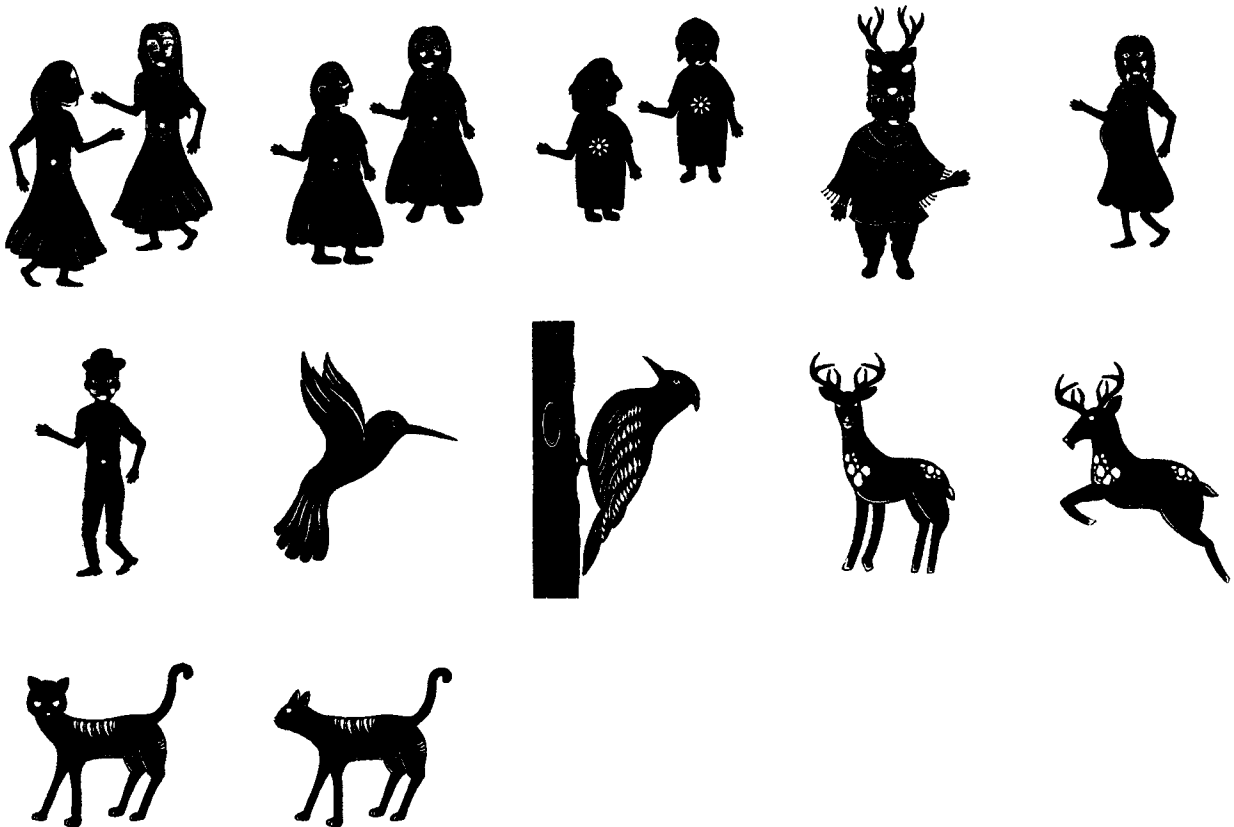

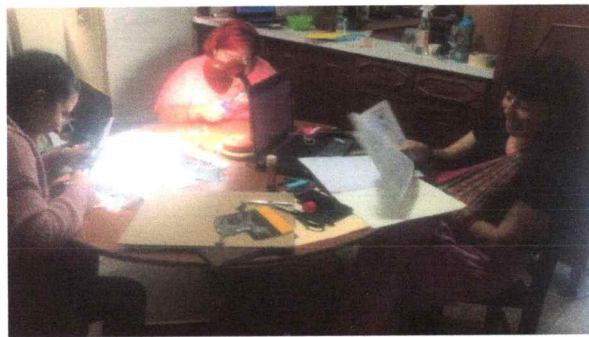
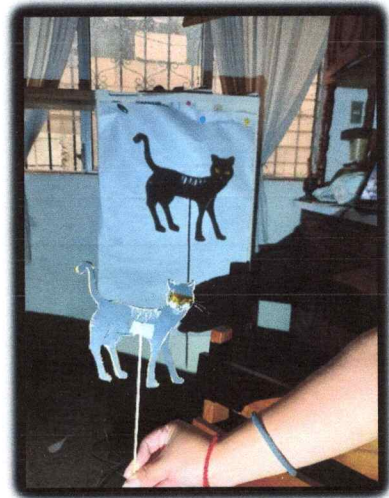
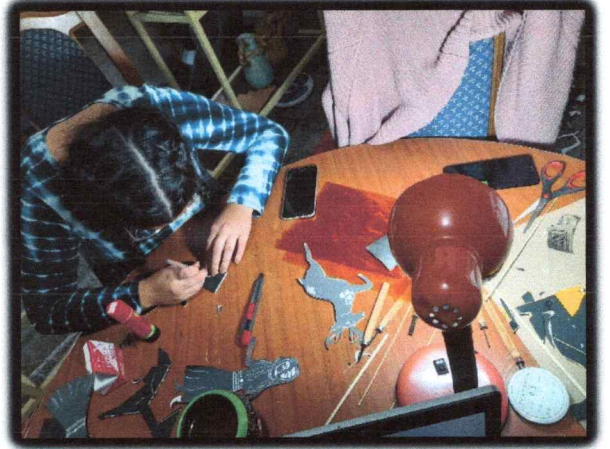

e) Se realizó el diseño escénico y estético.

En esta parte del proceso también nos guiamos por la cruz cósmica, los colores, los puntos cardinales y los elementos. Esta guía facilitó el camino ya que nos dio mucha información.

El personaje principal de la historia está viviendo un viaje a través de cuatro sueños, idea que nació a partir de la relación del número cuatro, la cruz cósmica y los sueños que revelan el don.

A continuación, una breve descripción de la cruz cósmica:

Desde la espiritualidad maya todos tenemos algo que se denomina la “Cruz Maya” – elemento no cristiano–, un mapa de la personalidad compuesta por los nahuales de cada día. Dentro de la cosmovisión y la filosofía maya, existían cuatro colores que eran fundamentales en sus creencias. Estos colores eran el rojo, blanco, amarillo y negro. De hecho, con ellos se explicaban los cuatro ángulos del universo. Derivado de eso...

El oriente es representado por el maíz rojo. Porque significa el inicio de toda actividad en el tiempo y el espacio.

El oeste —que es donde se oculta el sol— es representado por el maíz negro y se identifica con el descanso.

El norte es el maíz blanco y constituye el pilar del camino y la sabiduría. Es lo espiritual y el lugar de reposo del nahual de los abuelos mayas.

El sur es representado en esta cosmovisión con el maíz amarillo, lo cual simboliza la cosecha.

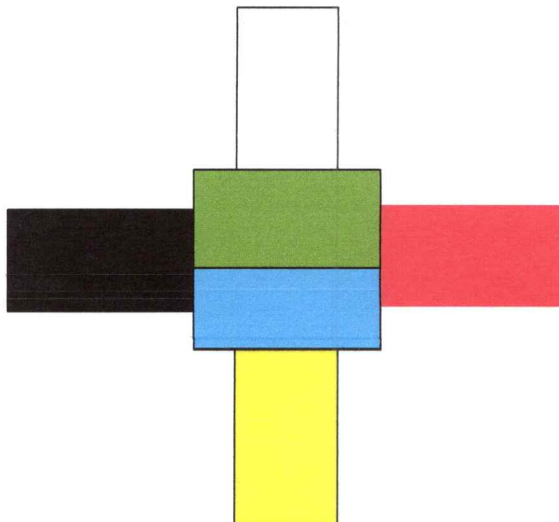

CADA ELEMENTO DE LA CRUZ CÓSMICA, DETERMINARÁ EL CAMINO ESCÉNICO Y ESTÉTICO DE CADA SUEÑO EN EL PROCESO DE CREACIÓN Y MONTAJE DE LA HISTORIA.

CUATRO SUEÑOS, CUATRO COLORES, CUATRO ELEMENTOS.

SUEÑO 1: ROJO, AMANECER, FUEGO, ORIENTE. DIAPOSITIVAS

SUEÑO 2: NEGRO, NOCHE, TIERRA, PONIENTE. PROYECCIONES Y SOMBRAS

SUEÑO 3: AMARILLO, NATURALEZA, AGUA, SUR. TEATRO DE SOMBRAS CHINAS

SUEÑO 4: BLANCO, AIRE, EL ALIENTO DE VIDA, AIRE. TEATRO DE SOMBRAS CHINAS.

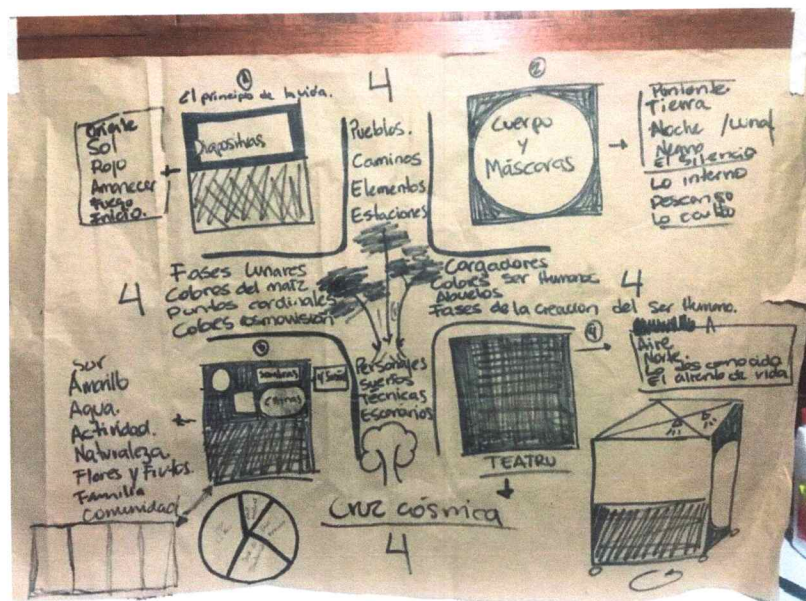

PRIMER BOCETO DISEÑO ESCÉNICO

DISEÑO ESTÉTICO

Para esta parte del proceso contamos con la colaboración del artista visual Andrés Herrera, el cual propuso el grabado como camino estético para la creación de los personajes y las ilustraciones del primer sueño. También usó la cruz cósmica como referencia y el trabajo de investigación previo para hacer sus creaciones.

A continuación, compartimos las ilustraciones del primer sueño.

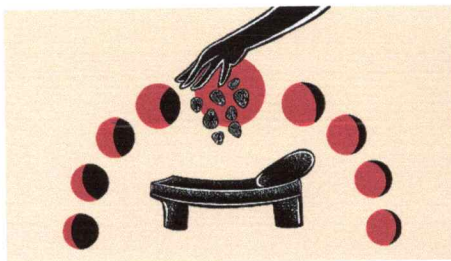

f) Se realizó el diseño de luces.

La encargada de hacer este diseño fue la Técnica de Luces Daniela Gonzáles, ella realizó un diseño muy compacto, ligero y versátil para uso como luz fija o móvil, es un diseño de iluminación puntual para teatro de sombras.

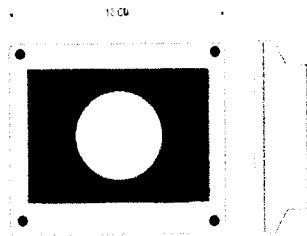

Reflector de luz puntual para teatro de sombras. Largo alcance y gran apertura, se obtienen sombras bien definidas, apta para sombras corporales y títeres de sombra proyectada.

Peso 300gr.
Interruptor on/off
Longitud de cable 85cm.
Puerto USB

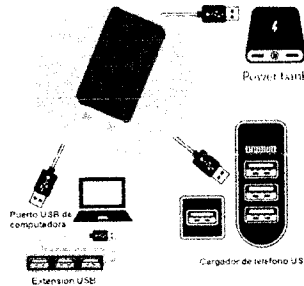

Reflector con chip de diodo LED de aluminio
LED CREE 10 W V5 V6
Blanco Neutro
Blanco Cálido
PCB de aluminio 16mm

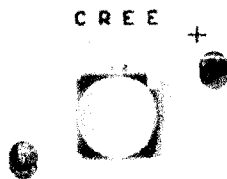

Circuito Led simple

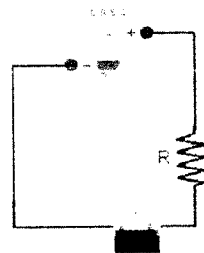

RESULTADOS ESPERADOS

Producto 1: Investigación técnica y temática; diseño de estructura dramática; diseño de escenografía; diseño de utilería; diseño escénico y estético; diseño de luces

En esta primera fase del proyecto La Abuela Comadrona, obtuvimos los siguientes resultados:

Textos dramáticos, producto de la investigación temática. Sirvieron punto de partida en la propuesta del dramaturgo con respecto a la estructura dramática y el rumbo de la historia.

LUNA	<p>Lunares en el cuerpo nuestras lunaciones Escribir... ¿en dónde y qué? Escribir con el cuerpo, con los pies cada paso que damos, escribir con los labios al viento, escribir con los ojos los sentimientos a los que no les podemos poner palabras. Escribir... depende con qué queramos, con tizón, con tierra, con hojas, con flores, escribir en el tiempo, el tiempo transcurrido, escribir en distintos idiomas la vida de lo que fue, lo que será, escribir con las manos rozando texturas, temperaturas... Escribir... Cada quien escribe con su propio trazo, el sol escribe con luz, la milpa escribe con danza, con el aire, el agua y la tierra hasta que tenga que llegar a tierra para hacerse parte de orto ser y seguir escribiendo. La suerte, la buena, la mala... no existe. La vida es una constante en la que se escribe de colores, sabores, texturas, de tiempos distintos. Sentimientos diversos manifestados desde el corazón o la locura, dependiendo que nos abarca y nos consume. El fuego sonando, quizá bailando, cantando, calentando, vibrando, tronando quizá de felicidad, quizá de miedo, quizá de melancolía o quizá sin sentimientos. ¿tiene sentimientos el fuego? Mujer que trae la vida, del ombligo venimos – nos conectamos. Sobar, todos me dicen abuela cuando me saludan. Sangre, el don, la curación, el acompañamiento, la luna, sus ciclos, el agua que fluye entre las montañas, el agua que brota desde los pechos, el agua roja que brota entre las piernas. Agua... estamos hechas y hechos de agua todas. Agua sube y baja se transforma juega, se filtra y sigue su caminar. Las niñas que juegan con el agua, juegan cuando se bañan en el temascal, con las plantas, se recuerdan en su inocencia que vienen del aguay por eso les gusta jugar con el aguay no tienen miedo, se aventuran porque el agua juguetona las invita a jugar, a curar, a sobar tiernamente como el agua, pasando sus manos delicadas sobre los vientres rebosantes de agua que trae vida. El agua les enseña a sobar tiernamente, sutilmente, enérgicamente, siempre dejando vida a su paso, igual que el agua. El agua es movida por la fuerza de la luna y por eso ellas la observan, la ven, ellas sienten que las guía, ellas saben viendo la luna si el regalo que se espera es una nena o un nene. La claridad del agua les permite, verlo sentirlo, percibirlo, el reflejo de la luna las guía en las noches oscuras, ellas ven con las manos, ven con las orejas, ven con el aire, ven porque el agua se los permite, y les sigue dando fluidez. Nacer, crecer, florecer, todo está al servicio, hemos venido a servir, hemos venido a vivir y florecer. El agua de la lluvia, del río, del temascal, del rocío, de la brisa se los recuerda constantemente. iva a través del agua! Sé ligera como el agua, sabia como el agua, transparente como el agua, limpia como el agua, indispensable como el agua, adaptable como el agua... sé... el agua que quieras ser, pero sé agua, dulce, salada, cascada, subterránea, de río, de nacimiento, de lago...</p>
Frases	Alzar la voz por ellas.

	<p>Doctoras de la vida. Canal para llegar a esta vida. Sentir el palpar de pequeños corazoncitos. La venida de otro corazón. Tres masajes, tres semanas antes, tres meses después. En su espalda con sábana cargaba sus instrumentos. Son el canal para llegar a esta vida y sentir el palpar de pequeños corazoncitos y la llegada de otro corazón, entre masajes, tres semanas antes, tres meses después. En su espalda con una sábana carga su voz para alzarla por todas, son doctoras de la vida.</p> <p>Un sueño inventado de tantos sueños Llegó enferma, los doctores no sabían que tenía, la llevaron con una comadrona ¡Uy! A esta niña está hirviendo en la fiebre, acuéstena, ju.. ju.. ju... Chilco, ruda, ju...ju... un huevo. Pero no tiene nada. Ella trae su trabajo, ¿qué has soñado? Sueño, que juego con niños en un río, me llaman para jugar con ellos, pero a veces me da miedo porque el agua de repente se convierte en color rojo y despierto asustada. Una canción de cuna(armonía) Morir – dormir. (Marta Tuyuc)</p>
EL SUEÑO	<p>Ranas, río, ranas, río, río, río, (ríe dormida). El río está seco, el árbol. No hay vida, todo se está terminando Los animales están migrando. Huyendo del fuego están. Antes, aquí había un río. Antes aquí cantaban los pájaros. Soñé un río de llamas.</p> <p>Cuando volvemos a venir no volvemos igual. Ahora puedo llamar a la lluvia. No vamos lento, vamos lejos. Cuando se hace con el corazón se nota.</p> <p>¿Qué es un río? dijo la niña.</p> <p>Mi abuela era una mujer prodigiosa, mágica y milagrosa. Es curandera y guardiana. Es la nana del viento.</p> <p>Sembrando salud.</p>
Diosa Luna	<p>Ixchel, con un conejo y una serpiente atada al cuello. Los niños vienen del cielo y luchan por llegar a la tierra. Al nacer, es la hora de la muerte. Muere el grano de maíz para que nazca la planta. El codón se corta con una obsidiana Se entierra la placenta Si es niña dentro de la casa Si es niño al pie de un árbol y en la fuente clara de un río se le grita a la tierra el nombre del recién nacido su nahual será su destino.</p> <p>Todos me dicen abuela cuando me saluda.</p> <p>Las memorias pasadas, los miedos.</p> <p>Tres semanas antes, estaba por nacer, adentro, callada, enroscada. Su mamá, estaba gorda como la luna ¡Redonda! Parecía sandía. Los dolores llegaron, una niña nació. Tres semanas antes, bajó la comadrona y la sobó. Bajó por el</p>

camino difícil pero rápido. Corrió y bajó. Hasta allá bajó. Llegó al río y lo cruzó dando brinquitos. En su espalda cargaba una manta anudada. Le dio tres masajes, uno en la panza, uno en la cabeza, y uno en los pies. La niña nació y durmió en el pecho de su madre sin vida. Nació y soñó que era fuego y que ardía en el vientre de su pueblo.

Así hemos nacido, recogedoras de vida, las que reciben, las observadoras, las vigilantes, las que ven, las que cuidan.

Quién recibe la vida también está en contacto con la muerte.

Las atí't nacen no se hacen.

Cada mujer trae su estrella.

Tenía 8 años cuando curaba, no podía marrar el corte y no podía peinar, pero yo curaba niños.

Sueño que me dan chicote por no recibir mi trabajo.

Cuando el cuerpo reposa, el espíritu se concentra. Yo soñaba que me iba, pero mi cuerpo estaba allí. Me iba volando el espíritu.

Llegó un día que una noche y un día me morí. (Mariam Arenas)

Texto dramático, el cual aborda el tema de la salud ancestral y el trabajo de las abuelas comadronas, realizado por el dramaturgo Luis Carlos Pineda, participación que enriqueció este proceso creativo.

K'exelom

La Abuela Comadrona

Creación Colectiva

La Colectiva Teatro - Luis Carlos Pineda

ACTO ÚNICO

1. SUEÑO 1 "EL MENSAJE DEL FUEGO".

Oscuridad noche. Se escuchan los **grillos**. Luego un **tecolote**. Se escucha el fuego y el **latido de un corazón**. Se escucha **la voz de una abuela maya** haciendo una invocación.

La abuela Luna narra esta historia.

ABUELA LUNA

La Atí't Victoria, abuela guardiana y protectora de la vida, está invocando las sagradas energías para que acompañen a Lucía en este camino de luz y oscuridad. Lucía no está muerta, pero cayó en el sueño profundo, en este sueño profundo.

*(La voz de la Atí't se va apagando. El latido se mezcla con **música ancestral** y se escuchan sonidos de la **selva**.)*

GATO DE MONTE

*(Amanece, detrás del monte **aparece un gato** y **le habla a Lucía**)*

La historia que te voy a contar Lucía, es más que una historia. Habla de los comienzos, cuando la vida no era vida y la muerte no era muerte... No te asustés, no te voy a hacer daño... solo soy parte de un sueño... Parte de un cerro, de un monte... Primero el fuego. El fuego del sol que nos dio la luz. Que nos dio a luz, el fuego del inicio de todo... el fuego sagrado... Primero el fuego indómito, divino, misterioso... Luego todo se llenó de seres... *(Ixmucañé surge del maíz)* Ella es Ixmucañé, era mujer como vos, pero no era como vos, ella es una abuela, muy, muy antigua.

IXMUCANE (anciana quiché)

Molí el maíz nueve veces en la piedra. Allí estaba el secreto. Los nueve ik'. Estas nueve molidas son los nueve ciclos de la luna por las que todo ser humano pasa antes de nacer.

LUCIA

No le entiendo.

GATO DE MONTE

La abuela Ixmucané, dio vida a las primeras mujeres y hombres de maíz, ella molió el maíz blanco y amarillo nueve veces en la piedra. ¿Nueve veces? ¿Entiendes? ¿Nueve lunas? Las nueve lunas por las que pasa todo ser humano antes de nacer.

IXMUCANE

La mujer que ves en la luna, ahora llevando un niño, ahora con un conejo, ahora llevando agua, es Ixchel, ella es la guardiana del parto, la protectora de la maternidad, la dadora de fertilidad, del agua, de la salud. A ella acudían a la hora de la muerte” El niño luchaba para llegar a la tierra.

LUCÍA:

¿La hora de la muerte?

GATO DE MONTE

Tiene que morir una parte de la mujer para nacer con nueva vida. Como cuando la tierra se siembra. Muere el grano de maíz para que la planta nazca.

LUCIA:

Pero... yo qué tengo que...

GATO DE MONTE

La luna tiene un ciclo. La mujer tiene un ciclo. La tierra tiene un ciclo. Cuando se conjugan se fertiliza incluso el viento. Solo quien es del monte puede percibir las sutilizas de la primavera en pleno trópico.

IXMUCANÉ:

La abuela Ixchel, guiará tus pasos y alumbrará los caminos que el fuego te muestre esta noche.
(Ixmucané se convierte en una gran milpa. Hay un fuego ceremonial encendido en medio de un montarral. Aparece en el fuego el gato de monte)

GATO DE MONTE

El fuego nos descubrió primero, pero luego se convirtió en nuestro protector. A través del fuego sagrado los abuelos te hablarán y te guiarán... Este fuego es para ti Lucía... Abre los ojos y convive con él...

(El Gato desaparece, Lucía está parada en medio del matorral, una niña le ofrece a Lucía un envoltorio. Lucía lo rechaza. Vemos los ojos de Lucía, ella cierra los párpados)

APAGÓN

ABUELA LUNA

Lucia, no escuchó el mensaje del fuego, el abuelo fuego habló, chispeó y brincó, pero ella no lo vio. Decidió cerrar los ojos. Está buscando algo dentro de ella, está viajando dentro de su oscuridad...

SUEÑO II: EL VIAJE DE LA HISTORIA*

Oscuridad, noche. Se escuchan muchas **chicharras**. Se escucha el **latido del corazón** de Lucía. Se escucha **la letanía de la Atl't. y las oraciones de la madre de Lucía**. Poco a poco las voces se van apagando y solo se escucha **el corazón y el viento**.

*(Lucía en la cima de una montaña. Se escucha **el viento** que sopla con fuerza, Aparece un colibrí, vuelva muy cerca de ella y se detiene en el aire. Le habla a Lucia)*

LUCÍA

¿Quién eres?

COLIBRÍ

Me ves en esta forma, pero me sientes porque soy el viento, y me conoces, adentro de ti. Porque también soy remolino. Tormenta. Tempestad.

LUCIA

¿En dónde estamos?

COLIBRÍ

Tú, en un sueño profundo. Y yo contigo. Tienes que ver más allá Lucía.

LUCÍA

Más allá no hay nada. Puro monte.

COLIBRÍ

Cierra los ojos, es más fácil ver con los ojos cerrados. Siente el viento y déjate llevar. Bate con fuerza las alas que llevas dentro.

LUCÍA

Veo un pueblo... un pueblo grande y próspero... con guerreros y reyes... parece un pueblo solo de hombres... Conviven con la naturaleza.

COLIBRÍ

Mira más allá...

LUCÍA

No hay más allá.

COLIBRÍ

Respira y déjate llevar.

LUCÍA

Barcos... hombres que descienden de barcos que vienen del mar... caballos y armas de metal... pólvora... ¿Por qué hacen esto? ¿Por qué se ponen unos contra otros? ¿Por qué hacen eso con la tierra? ¿Por qué hacen eso con las mujeres? ¡No quiero ver esto! ¡No puedo cerrar los ojos, mis párpados no me hacen caso... ni mi cuello... tanta sangre... ¿Por qué tengo que ver esto?

COLIBRÍ

Yo no tengo tus respuestas, solo te acompaño y te protejo en este viaje. Hay que saber atravesar el fuego. Dime... ¿qué hay en esa pequeña plaza? Vamos... tienes que verlo... afina la mirada...

LUCÍA

Mujeres... las llevan a la plaza... hay una hoguera... nooooo... las van a quemar, las están quemando... malditos... ¿por qué queman a esas mujeres?

COLIBRÍ

Dicen que son brujas...

LUCÍA

¿Brujas? Aquí no había brujas... eso no existía... ignorantes... son unos salvajes ignorantes... ellas son curanderas... son...

COLIBRÍ

Abuelas comadronas.

(Una música muy intensa hace cambiar todo el ambiente, el colibrí toma con sus patas delicadas a Lucía y se la lleva volando)

LUCÍA

Nunca había estado en el cielo... ¿Y ese río?

COLIBRÍ

Es el siglo del primer despojo.

LUCÍA:

Es triste... como muerto. ¿Por qué tiene ese color?

COLIBRÍ:

Es el Xequijel y está lleno de sangre y lágrimas de nuestros pueblos.

LUCÍA

¡Un tren!

COLIBRÍ

Trae el segundo despojo y en poco tiempo estará lleno de nuestras desgracias.

(El colibrí desciende ágilmente hasta posarse en un amate)

COLIBRÍ

Con su permiso señor amate, necesitamos sombra, cobijo y alguien que me ayude con la historia.

LUCÍA

Tengo sueño.

COLIBRÍ

No debes dormir dentro del sueño, debes resistir.

(Se escuchan detonaciones de bombas, la tierra tiembla. El árbol se estremece y se escucha una especie de crujido y gemido al mismo tiempo)

LUCÍA:

¿Qué pasa?

COLIBRÍ:

Es el tercer despojo.

AMATE

Aquí estarán seguros y podrán pasar el sueño. Es mejor ver el sueño desde mis ramas, llevo un siglo aquí, soy testigo silencioso de la vida de las gentes y de todas las vidas y de casi todos los sueños. Observa bien Lucía.

COLIBRÍ

¡Mira los rostros de los generales que ordenaron capturar a los hombres! ¡Mira los rostros de aquellos que enseñaron a los muchachos a disparar, a violar, a torturar!

AMATE

Son los mismos rostros conservadores que hicieron una falsa independencia, los que firmaron la paz y se quedaron con todo. Los que mataron a nuestros abuelos. Ahora quieren brillar y dicen ser el sol... como lo hiciera el vanidoso guacamayo antes del conteo de los tiempos...

(Se escucha una música)

¡Escuchen! Es la música del tiempo que lleva con ella la vida y la muerte, la bondad y el amor, el ciclo natural.

LUCÍA

¿Y esas mujeres?

AMATE

Son espíritus que van entre la música. Son los espíritus de las Abuelas Comadronas ejecutadas por la historia, silenciadas por los hombres, escondidas por la fuerza... Inclínate Lucía, eres algo especial, casi nadie puede verlas, inclínate y saluda.

(Lucía se inclina, se escucha el llanto de un bebé)

LUCÍA

Escucho una niña, es una niña, es un llanto pequeñito, está por allí... entre esos cuerpos

(Se escucha un quejido profundo y grave)

COLIBRI

No es una niña. Es el quejido de la tierra, nuestra madre se está quejando...

(Una montaña explota, se escuchan varias explosiones. Se escuchan manifestaciones y policías antimotines. Todo se llena de gas. Se escucha la entrada de grandes maquinarias y los gemidos de la tierra)

Ellos solo ven riqueza material en sus entrañas. La rompen, la excavan, interrumpen y desvían los ríos... Mira, allí está el oro que sacan de la tierra, allí van a parar los pequeños metales que extraen a fuerza de explosiones, de robarnos el agua, de contaminar los ríos con cianuro... pero ves... allí está la resistencia...

AMATE:

Resiste Lucía. Resiste

COLIBRI

Invadido, avasallado. Pero resiste. Transformado, acallado, silenciado. Pero resiste.

(El Amate se une y hace un coro con el Colibrí)

COLIBRÍ Y AMATE

Despreciado, marginado, empobrecido. Pero resiste. Masacrado, ultrajado, despojado... pero resiste, nuestras alas, nuestras raíces, significan fuerza, alegría milenaria. Estamos en tu espíritu Lucía. En el espíritu de tus ancestras, allí donde dejaste tu ombligo, donde te aguarda la muerte, pero también la semilla... Resiste, Lucía. Resiste...

(Suena una detonación muy fuerte y Lucía cae del Amate)

APAGÓN.

ABUELA LUNA:

Lucía no despierta porque aún está buscando dentro de ella, en su oscuridad. Lucía, casi pierde el aliento, ya casi se apaga su luz. Ha caído de nuevo en el sueño, uno más profundo.

SUEÑO III "EL DON"

Oscuridad. Noche.

La Atit Victoria detiene su letanía. Se escucha el latido de un corazón.

ATI'T VICTORIA:

Lucía no está muerta, pero cayó en el sueño profundo. En este sueño profundo. Hay que esperar. Cuando la abuela luna tiene ese velo amarillo, quiere decir algo, nosotras las abuelas guardianas, sabemos cuándo la luna nos habla. Hoy siento que está más cerca, como si estuviera pendiente, ella es sabia, y está aquí para nosotras. Tu hija tiene un don Rafaela... Si no lo acepta, yo no podré hacer nada. Ni la Abuela Luna. Ni las sagradas energías la despertarán.

*(Se escucha el sonido del **agua** y de la **naturaleza**)*

(Lucía está entre una milpa amarilla y está rodeada de montañas. Un venado aparece saltando entre la milpa, llega a la par de Lucía, ella tiene un pequeño morral de colores, saca algo en su mano que ofrece al venado. Este come de su mano. Se humaniza y se sienta a la par suya.)

VENADO

Escucha tu interior Lucía, escucha con atención.

(Una música acústica y dulce invade el espacio. Mientras habla el agua, vemos a los personajes e imágenes que surgen de su narración)

AGUA

Soy agua. Fluyo entre las montañas, broto desde los pechos, soy agua roja que brota entre tus piernas. Subo y bajo. Me transformo y juego. Me filtro y sigo el camino. A las niñas que juegan conmigo, en el río, en el temascal, les devuelvo la inocencia. No tienen miedo, se aventuran porque soy juguetona. Las invito a curar, a sobar tiernamente, pasando sus manos delicadas sobre los vientres rebosantes de agua que trae vida. Yo te enseñaré a sobar sutilmente, enérgicamente, siempre dejando vida a tu paso, como yo, porque me muevo por la fuerza de la luna como tú. Mi claridad te permitirá ver, sentir, percibir, Verás con las manos, verás porque te daré fluidez. Has

venido a servir Lucía. Has venido a vivir y a florecer. Soy la lluvia, el río, el temascal, el rocío. Soy el agua que habita en ti.

(El venado se pone de pie y extiende la mano para que Lucía se levante. El Venado es ahora notoriamente más grande que Lucía. El venado se convierte en animal, Lucía sube en su lomo y recorren saltando una gran milpa amarilla entre montañas. Entre la milpa hay una casa de adobe con techo de paja)

VENADO

Has llegado a tu destino. Entra.

*(Lucía baja del lomo del venado, este desaparece) (Lucía muy confundida entra a la casa)
(Vemos punto de vista de Lucía. Lucía adentro de la casa, es una casa humilde y limpia. Armónica. Sentada al pie de la cama, está la madre de Lucía, su hermana está acostada en la cama)*

LUCÍA

La casa está cambiada... Mi hermana... ¡Embarazada! Mi mamá... ya está grande...y se ve como...

(La hermana de Lucía comienza con muchos dolores y sangrado)

LUCÍA

¡Mi hermana! ¡Algo le pasa a ese bebé, hay que sobarle la panza! ¡Está sangrando! ¡Llamen a la abuela comadrona!

(La madre de Lucía no hace nada, es como si estuviera congelada mientras su hermana grita y sangra)

LA VOZ DEL VENADO

No pueden verte, ni escucharte.

(Lucía parpadea y cambia el escenario. Ahora está afuera de nuevo como al principio, en medio del maizal amarillo. Se escucha fuerte sonido de agua. El venado aparece humanizado a la par suya)

LUCÍA

¿Por qué mi mamá no hacía nada? ¿Por qué no llamaron a la comadrona?

VENADO

En este tiempo, ya no hay comadronas

LUCIA

¿Por qué?

VENADO

No nos dejan vivir a nuestra manera, pero tampoco nos dan los privilegios de la suya. Por eso morimos en el camino.

LUCIA:

Es horrible.

VENADO:

Este viaje casi termina Lucía. Solo recuerda que, si no aceptas tu destino, el destino común se verá afectado también.

(el venado se acerca a Lucía como invitándola a bailar, ella acepta y bailan, y giran y flotan y desaparecen).

APAGON

ABUELA LUNA:

Si Lucía acepta su don será sabia como el agua. Ligera, transparente, limpia, indispensable, cambiante... Lucía será el agua que quiera ser.

SUEÑO IV "EL BUEN VIVIR"

Oscuridad. Noche. Se escucha el **latido del corazón.** Se escucha el **sonido del viento.**

ATI'T

Lucía es fuerte como una ceiba. Ya casi va a amanecer Y en su corazón todo fluirá como el agua.

*(La Atí't **retoma la letanía** y se escucha el sonido del corazón más fuerte.)*

(Lucía está dentro de un agujero negro, es el nido de un pájaro, arriba, en un tronco seco. Se escucha el viento, el agua, el canto de los pájaros, risas, niños jugando, se asoma y ve hacia abajo)

CARPINTERO:

¿Qué ves? ¿No lo reconoces? Es tu pueblo.

LUCÍA

¿Mi pueblo?

CARPINTERO

Mira bien. Es tu pueblo viviendo en armonía de nuevo, viviendo en el respeto. No sobreviviendo, resistiendo o luchando. Viviendo bien. Para la paz, para el crecimiento, para la armonía con el universo...

LUCÍA

Es perfecto

CARPINTERO

Claro que no. No es perfecto, pero es armónico. Nadie nos dice como vivir ni le decimos cómo vivir a nadie... Nos relacionamos, nos equivocamos, pero juntos lo solucionamos... La tierra no es nuestra, pero habitamos en ella y de ella nos alimentamos, la tierra ha dejado de ser mercancía y nuevamente la vemos como lo que es: nuestra madre, bondadosa y eterna.

LUCÍA

¡Es hermoso! ¿Me puedo quedar?

CARPINTERO

No Lucía, recuerda que solo es un sueño. No se trata solo de ti, o de lo que tú quieras en la vida. El sueño es colectivo, el futuro es colectivo, no lo olvides. Es por esto que trabajamos, que nos esforzamos. Es por este sueño que hemos resistido siglos enteros. Para volver a este estado, a nuestra casa original. Es por esto que aceptamos los compromisos.

LUCIA

Ahora comprendo... *(bostezo)*

CARPINTERO

Ahora conoces la verdad, quedan en ti las decisiones.

LUCIA:

Tengo que volver. *(bostezo)*

CARPINTERO

Pero primero debes descansar, el camino de vuelta es largo. Al despertar recuerda nuestros sueños.

(Lucia bosteza, y vuelve a meterse al agujero.)

APAGON.

ABUELA LUNA:

Lucía despertó justo antes del amanecer. Aceptó su chumil, aceptó su energía, su destino, su misión. De ahora en adelante en su camino se tejerán la vida y la muerte, el silencio y el aliento de la vida.

v. "EL DESPERTAR"

*Amanece. Se escucha el **canto de las aves.***

*Lucía abre los ojos justo con la entrada del sol. La Ati't Victoria y su madre **agradecen** a las sagradas energías por traer de vuelta a Lucía.*

ATI'T VICTORIA

La abuela Ixchel acompañará tu camino muchas veces y lo alumbrará, pero deberás enfrentar otras oscuridades.

RAFAELA: La oscuridad de los hombres con sus corazones habitados de soberbia y ambición.

ATI'T VICTORIA

La oscuridad de aquello que nos viene por la historia pero que ata nuestras decisiones.

RAFAELA:

La obscuridad de la mala ciencia que busca erradicar los conocimientos ancestrales.

ATIT VICTORIA

Este don te lo dio el ajaw. Es un gran compromiso Lucía. Agradecemos a las sagradas energías por traerte de vuelta, agradecemos porque en tus manos está nuestra herencia.

(Lucía aparece caminando en medio de una montaña hermosa, no es la misma Lucía, tiene algo diferente, con forme avanza se le van cruzando los abuelos que la acompañaron en sus sueños)

GATO DE MONTE

Encontrarás en tu camino grandes depredadores, estos van a discriminarte, a invalidarte, pero los pueblos y los espíritus del monte estarán de tu lado.

COLIBRÍ

Conocedora de la esencia. Querrán atraparte. Someterte. Te querrán acorralar. Cuando el camino sea doloroso a tus pies acudirán mis alas.

VENADO

Tendrás que andar y andar. Pedir el permiso en cada cruce de caminos, en cada pie de cerro. Se desgastarán tus huesos.

CARPINTERO

Pero no sentirás miedo. Siempre tendrás mi casa para descansar. Tu oficio es sagrado entre lo sagrado. Las ancianas piedras te llamarán Abuela.

LUNA

Las ancianas piedras te llamarán abuela...

APAGON FINAL

Ilustraciones de los personajes de la historia, trabajo realizado por el artista visual Andrés Herrera, colaboración que le dio un camino estético a esta creación.

Lucía



Ati't

Victoria



Rafaela



Tata Polo



Hermana de Lucía



Cuñado de Lucía



Gato de monte

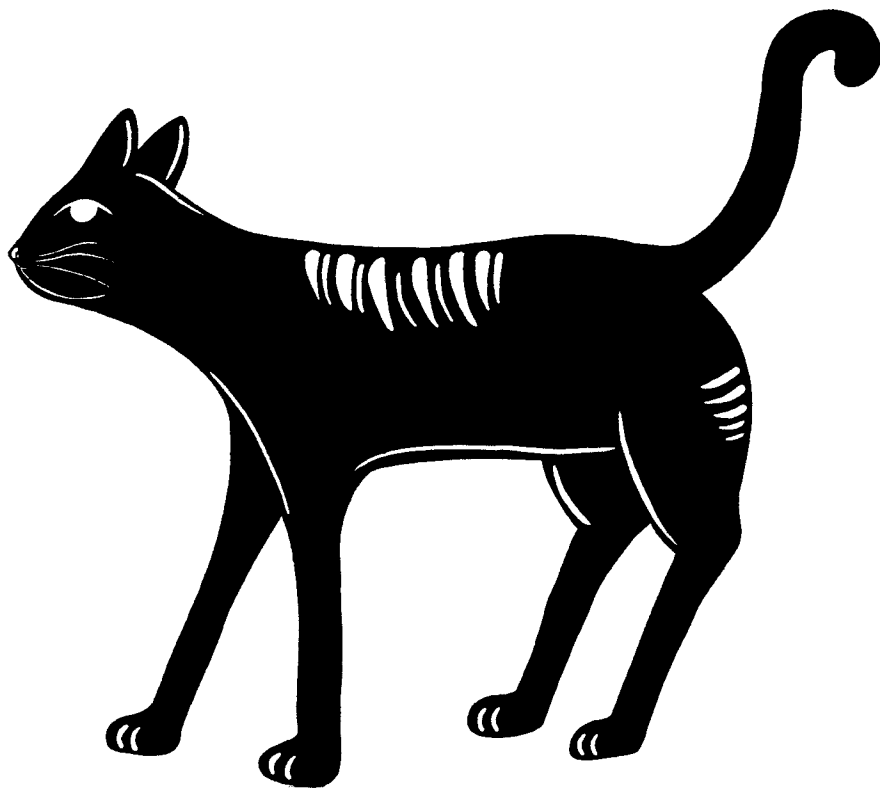

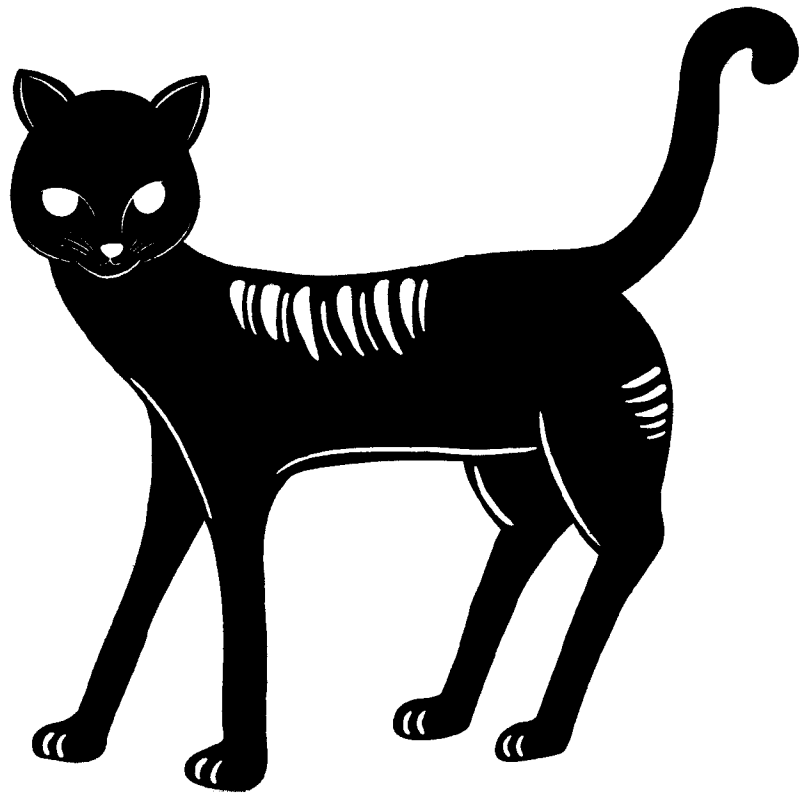

Abuelo

Venado

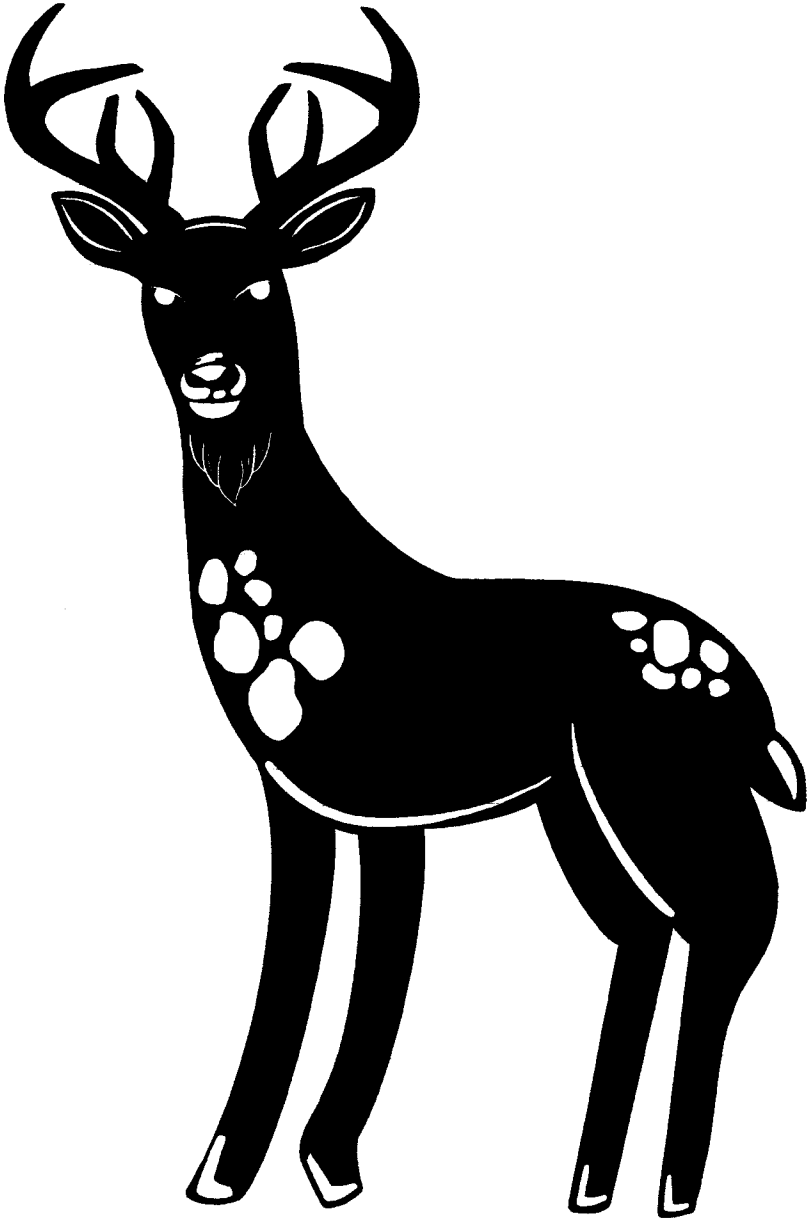

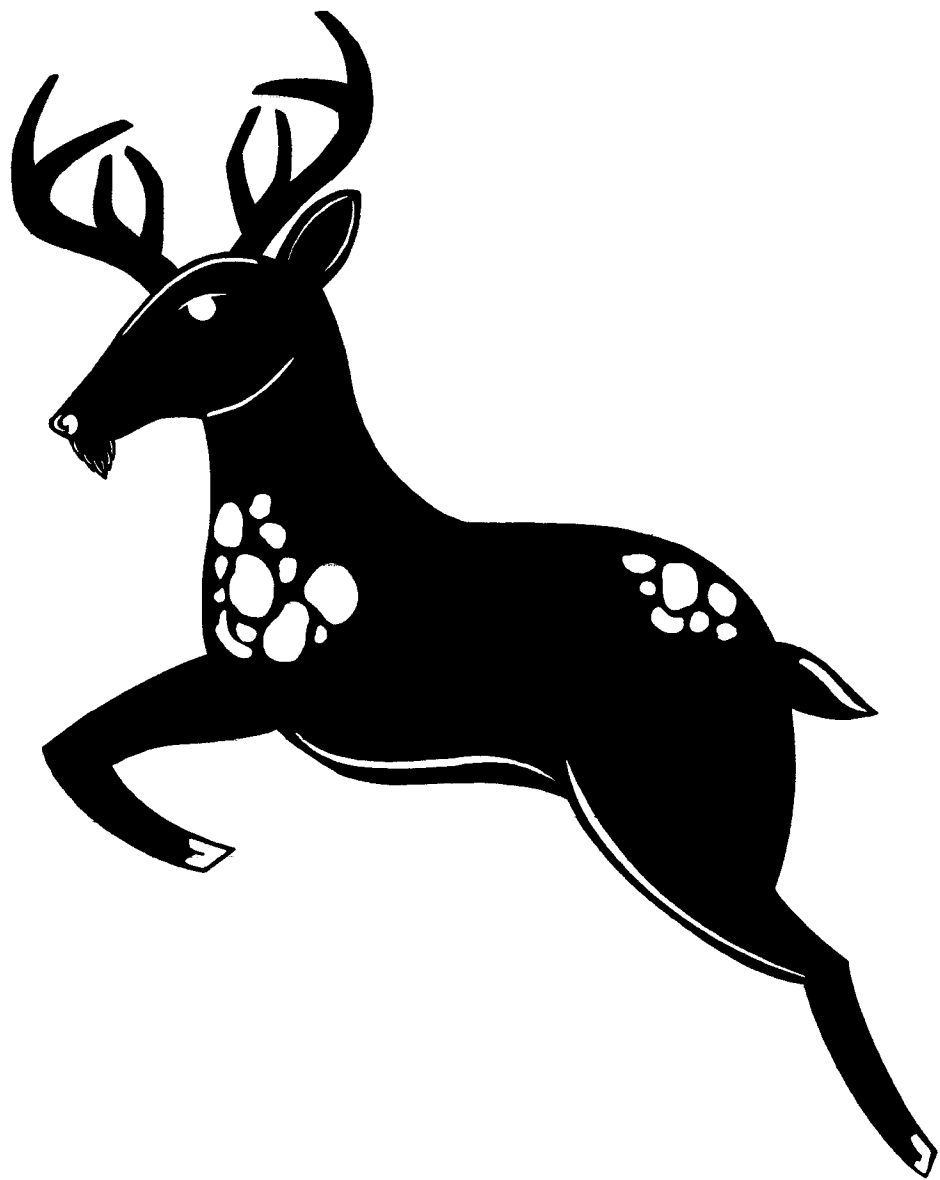

Colibrí

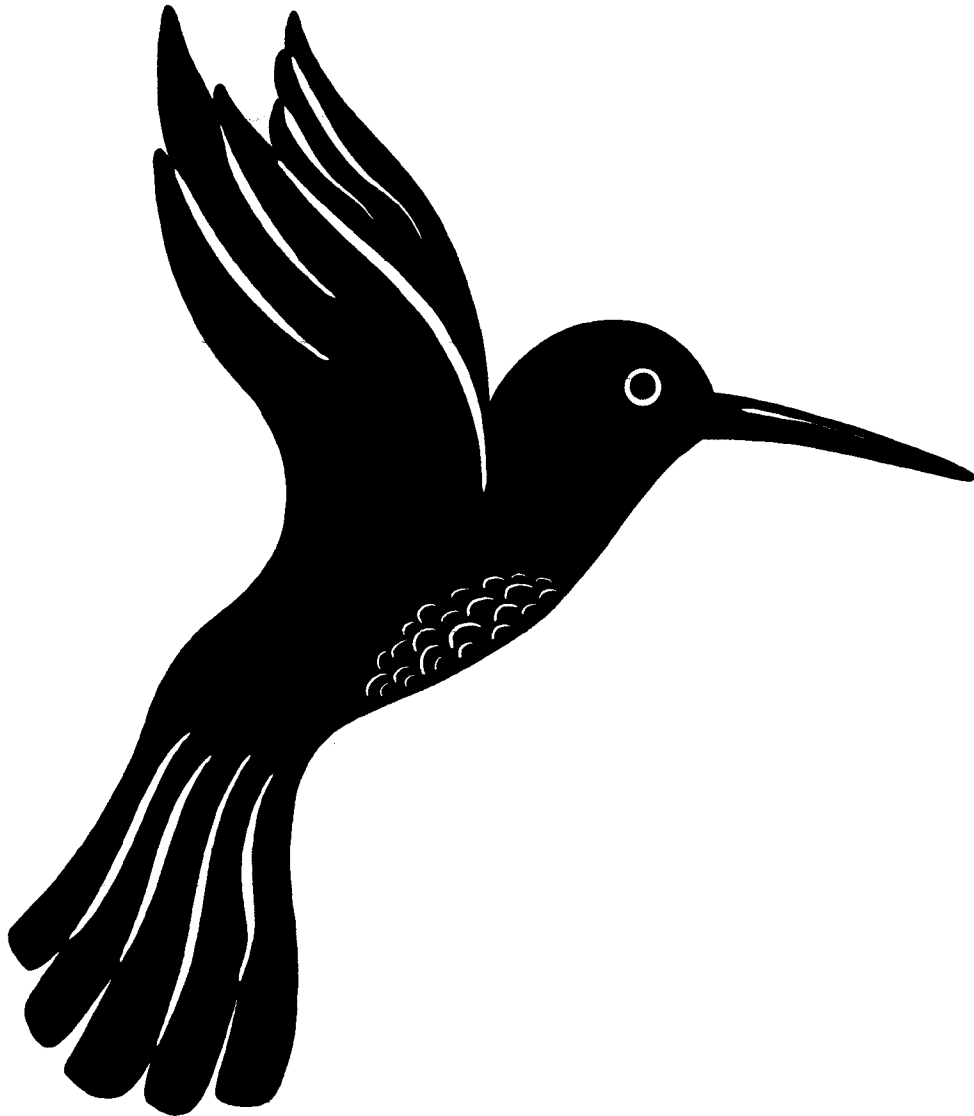

Carpintero



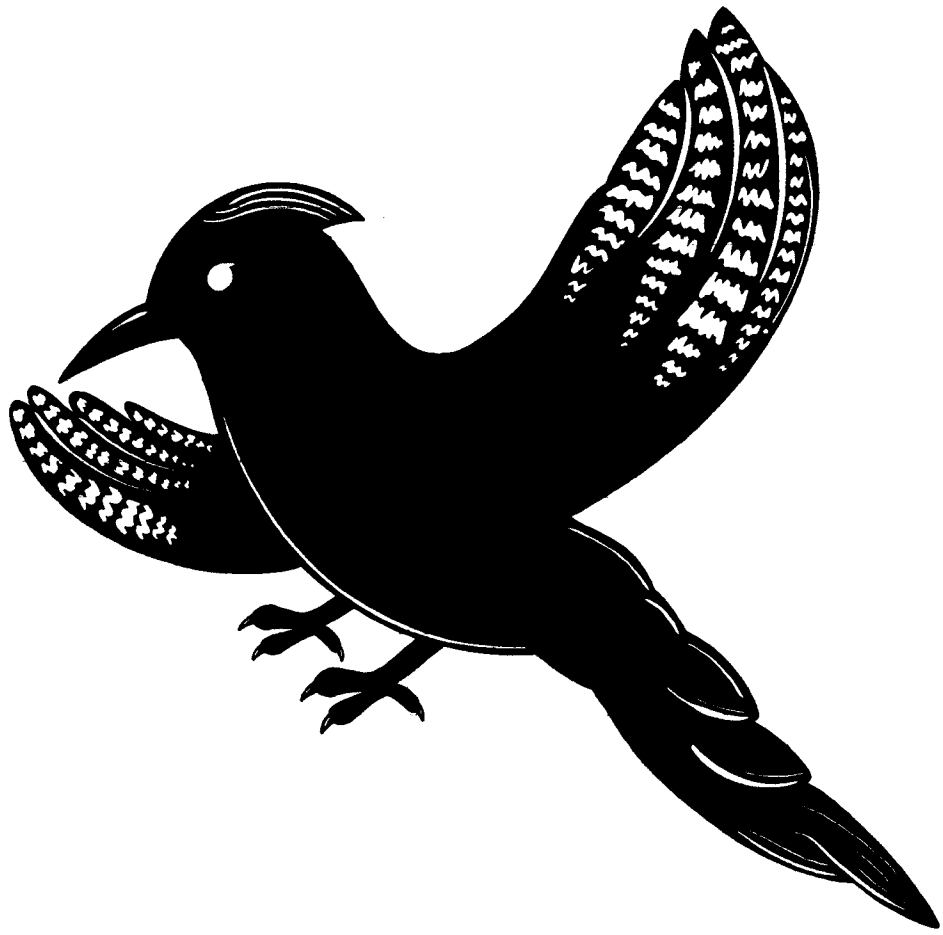

15 títeres de papel, para la elaboración de estos títeres tuvimos sesiones de trabajo presencial en donde investigamos y creamos este material que servirá para la siguiente fase del proceso.

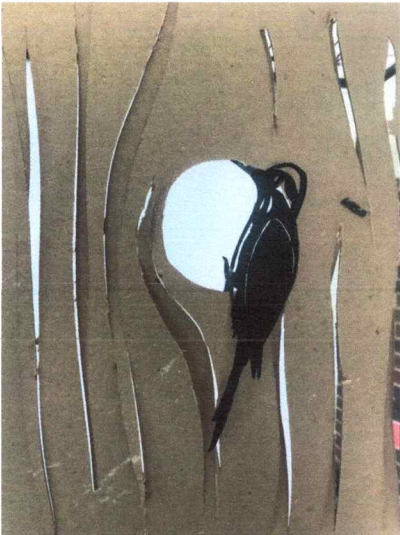



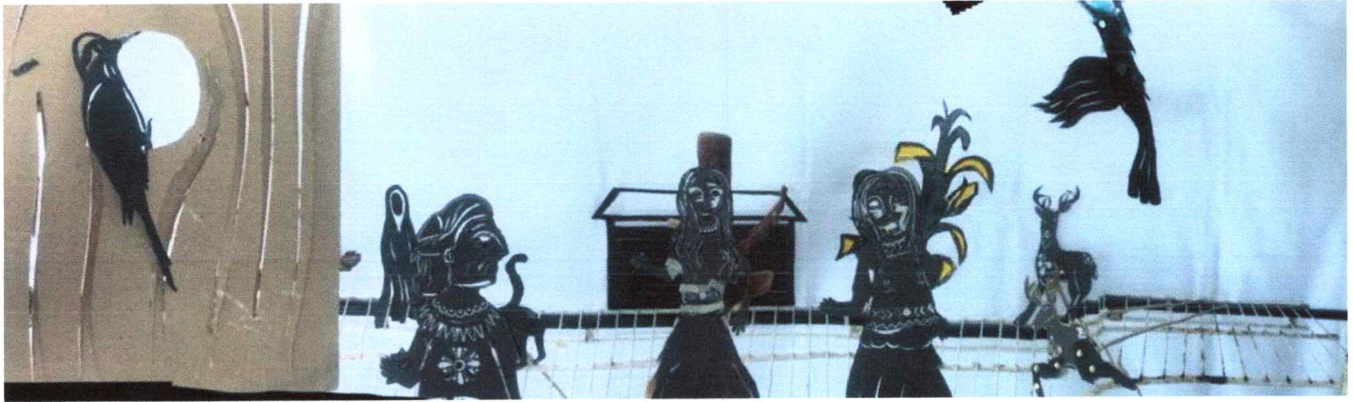

Contamos con un diseño de escenografía y luces para facilitar el desarrollo de este proyecto en las fases siguientes.

ESTRUCTURA METALICA

EXTERIOR

1. CUBO DE BARILLAS DE HIERRO DE 2 MTS X 2 MTS
2. FORRO DE TELA NEGRA PARA LATERALES Y TECHO.
3. PANTALLA PARA PROYECCION DE 2MTSX 1.10 MTS

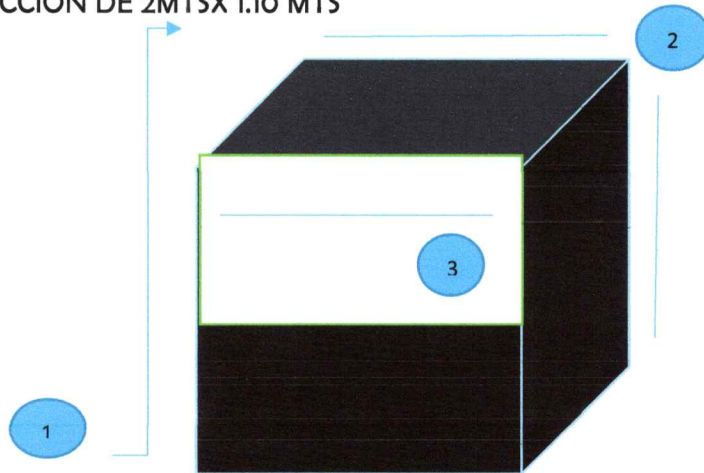

INTERIOR

4. BARRA DE LUCES
5. BASE PARA PROYECTOR

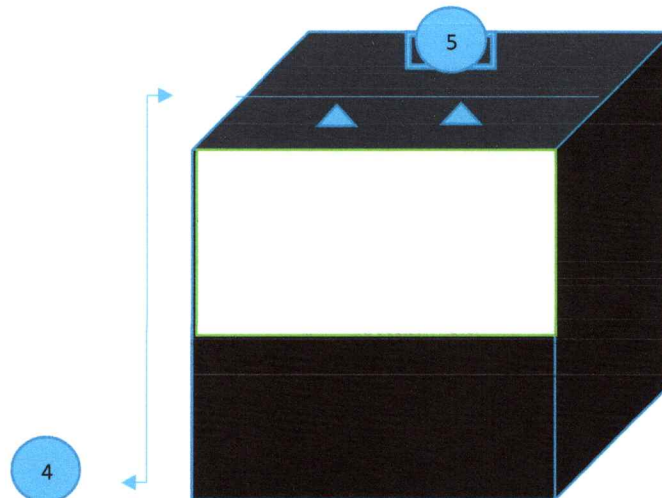

Diseño Escénico



Diseño de luces

EQUIPO DE ILUMINACIÓN PUNTUAL PARA TEATRO DE SOMBRAS

13 CM

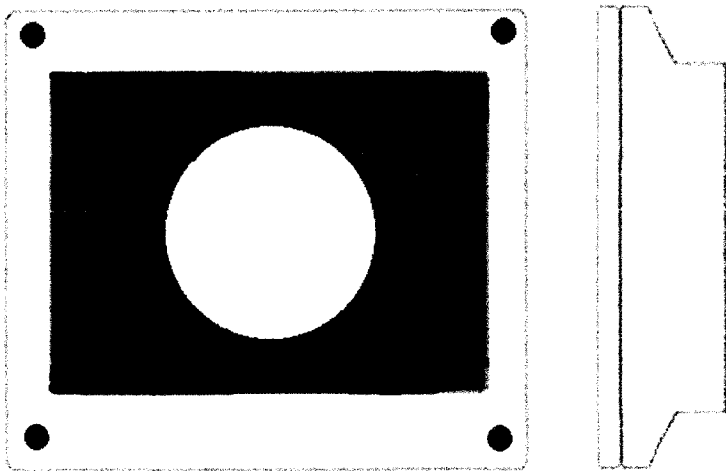

Reflector de luz puntual para teatro de sombras, construida sobre una base sólida color negro. Largo alcance y gran apertura, se obtienen sombras bien definidas, apta para sombras corporales y títeres de sombra proyectada.

Diseño muy compacto, ligero y versátil para uso como luz fija o móvil.

Peso 300gr.

Interruptor on/off

Longitud de cable 85cm.

Puerto USB

1 reflector BLANCO NEUTRO

1 reflector BLANCO CALIDO

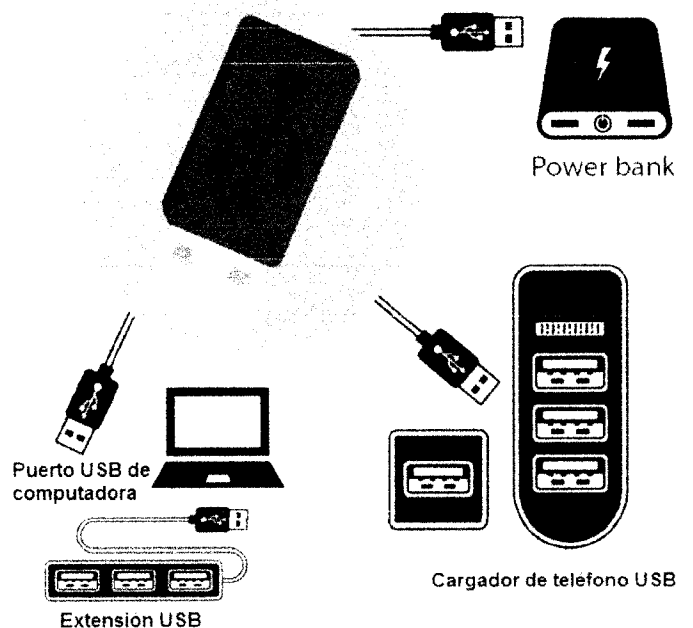

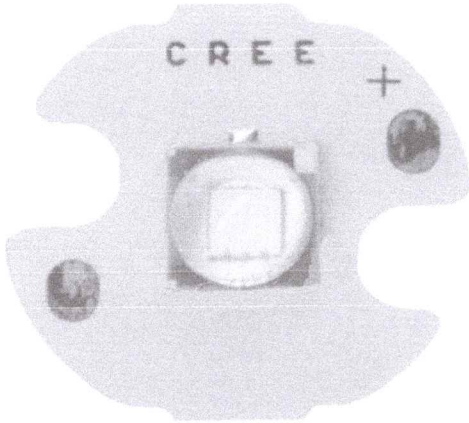

Reflector con chip de diodo LED de aluminio
LED CREE 10 W V5 V6
Blanco Neutro
Blanco Cálido
PCB de aluminio 16mm

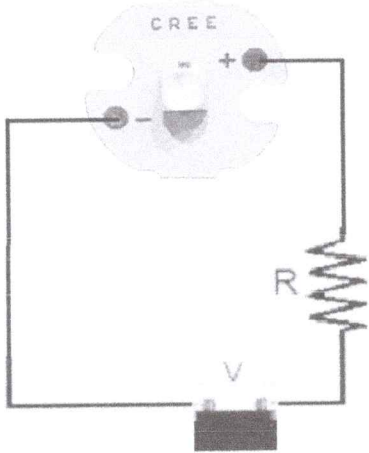

Realizado con un circuito led simple.

Amanda Samayoa

MSc. Douglas Agustín Vásquez Vides
Director Técnico II
Dirección de Fomento de las Artes
Dirección General de las Artes
Ministerio de Cultura y Deportes

Lic. Wilfredo Roderico González Galtán
Jefe
Depto. de Apoyo a la Creación Artística
Dirección General de las Artes
Ministerio de Cultura y Deportes